



**FUERZA Y SEGURIDAD**  
TIENEN UN NUEVO NOMBRE



800.7000.123  
[mexico.internationaltrucks.com](http://mexico.internationaltrucks.com)

 CARGA: InternationalMexico    InternationalMX





Motor Cummins ISL 320 hp / 1000 lb-ft  
 Opcion: 280 hp / 780 lb-ft, 340 hp / 1100 lb-ft,  
 360 hp / 1180 lb-ft, 380 hp / 1250 lb-ft  
 6 cilindros  
 Desplazamiento: 8.9 lts.  
 Norma Ecológica: Euro V  
 Freno de Compresión Jacobs

**TRANSMISIÓN**

Eaton FRO-14210C  
 Manual 10 vel. con sobre marcha  
 Opcional: Automática Allison 3000, 3500 RDS

**EMBRAGUE**

Doble disco cerámico de 14 plg. de diámetro  
 Capacidad 1400 lb./ft.

**EJE DELANTERO**

Viga "I", Capacidad 14,000 lbs.  
 Meritor MFS-14-143A  
 Opcional: 16,000, 18,000 y 20,000 lbs.

**EJE TRASERO**



Meritor RT-46-164P  
 Tandem, reducción sencilla con bomba de lubricación  
 Capacidad 46,000 lbs.  
 Relación de velocidad: 4.89  
 Opcional: Eje Sencillo 23,000 30,000 lbs y Eje Tandem 40,000 lbs.

**SUSPENSIÓN DELANTERA**

Muelles de perfil parabólico con amortiguadores  
 Capacidad 14,000 lbs  
 Opcional: 16,000, 18,000 y 20,000 lbs.

**SUSPENSIÓN TRASERA**



Hendrickson RT-463 Viga igualadora  
 Capacidad: 46,000 lbs.  
 Opcion: Mecánica HAULMAAX EX 46,000 y 52,000 lb., International Neumática  
 Hendrickson HAS y PRIMAAX EX.

**BASTIDOR**

Escalera  
 Largueros en "C" (10.866" x 3.622" x 0.437")  
 Aleación de Acero con tratamiento térmico (120,000 psi)  
 Opcional: Chasis acorazado

**SISTEMA DE ESCAPE**

Horizontal montado dentro del larguero derecho  
 Opción: Escape con salida vertical

**SISTEMA DE FRENOS**

Neumático, ABS 4M/4S  
 Tipo leva tambor

**SISTEMA DE COMBUSTIBLE**

Capacidad 379 lts. (100 gal.)  
 1 tanque de aluminio

**SISTEMA ELÉCTRICO MULTIPLEX**

12 volts  
 2 baterías de 1900 CCA  
 Alternador 160 Amps. Delco Remy 2851  
 Diamond Logic

**SISTEMA DE ENFRIAMIENTO**

Flujo vertical 1228 plg.<sup>2</sup> con enfriador de aire de 1167 plg.<sup>2</sup>

**DIRECCIÓN**

Tipo Hidráulica  
 Sheppard M100

**EXTERIOR CABINA**

Modular nueva generación  
 Convencional de acero galvanizado por ambos lados  
 Tratamiento anticorrosivo por inmersión E-coat  
 Pintura: 2 capas con terminado a base de uretano, 5 años de garantía contra corrosión  
 Espejos laterales abatibles rectangulares  
 Espejos convexos en ambos lados  
 Cofre: fibra de vidrio de 3 piezas  
 Parrilla: cromada estándar  
 Defensa: uso rudo, gris

**INTERIOR CABINA**

De lujo en color gris  
 Asiento del operador neumático en tela  
 Banca para dos pasajeros con compartimiento inferior  
 Calefacción y Aire Acondicionado  
 Volante de posiciones con control crucero  
 Suspensión neumática de cabina

**RINES**

Disco de acero, 22.5 x 8.25

**LLANTAS**

Tipo Radial  
 Dimensiones: 11R22.5

**DIMENSIONES Y CAPACIDADES:**

	in.	mm.
Distancia entre ejes (WB)	242.0	6,146.8
Cabina a eje trasero (CA)	174.9	4,425.5
Cabina a fin de chasis (CF)	278.9	7,084.1
Volado trasero (AF)	104.0	2,641.6
Largo total (OAL)	386.2	9,809.5
	lb.	kg.
Peso bruto vehicular (PBV)	60,000	27,215
Capacidad delantera	14,000	6,350
Capacidad trasera	46,000	20,865
Peso vehicular	16,230	7,362
Peso en eje trasero	8,305	3,767
Peso en eje delantero	7,925	3,595

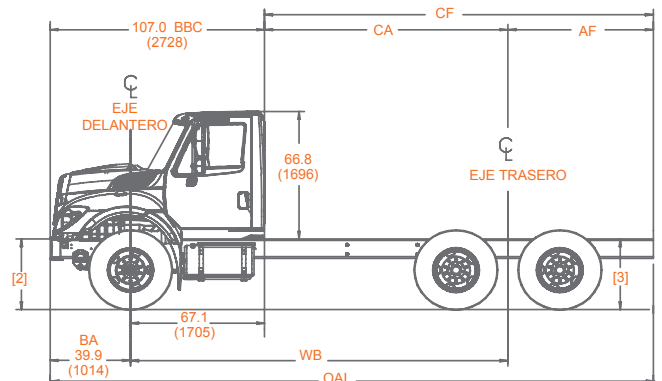

Único sistema de telemetría en México, con un ingeniero de campo dedicado a tu camión.

NOTA: Los pesos vehiculares son aproximados y pueden variar de acuerdo a las especificaciones del vehículo. Nota: Navistar México, S. de R.L. de C.V. en su afán de mejora continua, se reserva el derecho de cambiar las especificaciones sin previo aviso, quedando exenta de toda responsabilidad. Las fotografías contenidas en este folleto son meramente ilustrativas.